

GONG
ELEKTRONICZNY

WESTMINSTER

GNU-209

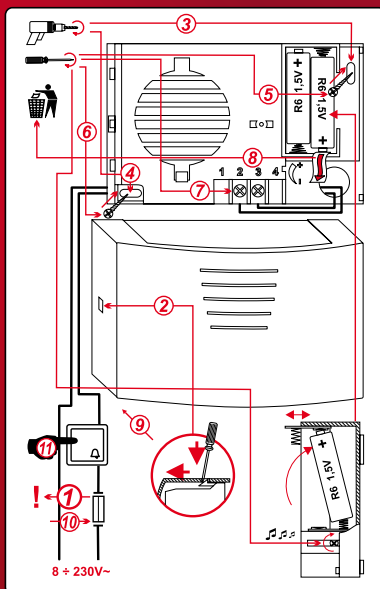

Instrukcja montażu:

1. Zaleca się, aby montaż dzwonka dokonała osoba posiadająca stosowne kwalifikacje i uprawnienia.
2. Instalacja powinna być wykonana przewodem o przekroju od 0,5mm² do 2,5mm² o napięciu znamionowym min. 300/500V i odpowiednim do warunków zastosowania typie.
3. Przewód fazowy instalacji dzwonekowej powinien być zabezpieczony przed skutkami zwarć i przeciążeń za pomocą wyłącznika nadmiaroprądowego lub bezpiecznika topikowego o odpowiednio dobranej charakterystyce i wartości prądu znamionowego.
4. Przed rozpoczęciem czynności łączeniowych, odłączyć napięcie zasilające instalację dzwonekową. Należy upewnić się za pomocą właściwego przyrządu pomiarowego, że w instalacji dzwonekowej panuje stan beznapięciowy.
5. Zdjąć pokrywę dzwonka za pomocą wkrętaka płaskiego, podważając zaczep pokrywy.
6. Ustalić miejsce montażu dzwonka na ścianie, wykonać dwa otwory, odpowiadające otworom montażowym w podstawie dzwonka i osadzić w nich kołki rozporowe.
7. Przez otwór w podstawie dzwonka przełożyć przewody instalacji dzwonekowej i przymocować podstawę, wkręcając wkręty do osadzonych wcześniej kołków rozporowych. Należy zwrócić uwagę na prawidłowy sposób montażu podstawy dzwonka, w szczególności jej ułożenie w kierunku pionowym.
8. Odizolować końce przewodów instalacji dzwonekowej na długości 10mm i przyłączyć je do odpowiednich zacisków (2 i 3).
9. Układ grający zasilany jest 3 bateriami R6 1,5V. Przed uruchomieniem gongu należy wyciągnąć zabezpieczenie baterii w postaci plastikowej przekładki.
10. Dźwięk: 8 tonów - dźwięk dzwonów londyńskiego opactwa Westminster.
11. Założyć pokrywę dzwonka i załączyć napięcie zasilające instalację dzwonekową.
12. Sprawdzić działanie dzwonka przez naciśnięcie przycisku dzwonekowego.
13. W razie potrzeby dokonać regulacji głośności potencjometrem, dostępnym pod pokrywą (fabrycznie ustawiona jest maksymalna głośność).

UWAGA! Nie stosować z przyciskami dzwonekowymi podświetlanymi.

UWAGA! Zawsze przed zdjęciem pokrywy dzwonka należy upewnić się, że w instalacji dzwonekowej występuje stan beznapięciowy!

głośność ~ 76dB

płynna regulacja głośności

karta gwarancyjna

producent udziela 24 miesięcznej gwarancji

1. ZAMEL Sp. z o.o. udziela 24- miesięcznej gwarancji na sprzedawane towary.
2. Gwarancją ZAMEL Sp. z o.o. nie są objęte:
 - a) mechaniczne uszkodzenia powstałe w transporcie, załadunku/ rozładunku lub innych okolicznościach,
 - b) uszkodzenia powstałe na skutek wadliwie wykonanego montażu lub eksploatacji wyrobów ZAMEL Sp. z o.o.,
 - c) uszkodzenia powstałe na skutek jakichkolwiek przeróbek dokonanych przez KUPUJĄCEGO lub osoby trzecie a odnoszących się do wyrobów będących przedmiotem sprzedaży lub urządzeń niezbędnych do prawidłowego funkcjonowania wyrobów będących przedmiotem sprzedaży,
 - d) uszkodzenia wynikające z działania siły wyższej lub innych zdarzeń losowych, za które ZAMEL Sp. z o.o. nie ponosi odpowiedzialności
 - e) źródła zasilania (baterie), będące na wyposażeniu urządzenia w momencie jego sprzedaży (jeśli występują).
3. Wszelkie roszczenia z tytułu gwarancji KUPUJĄCY zgłosi w punkcie zakupu lub firmie ZAMEL Sp. z o.o. na piśmie po ich stwierdzeniu.
4. ZAMEL Sp. z o.o. zobowiązuje się do rozpatrywania reklamacji zgodnie z obowiązującymi przepisami prawa polskiego.
5. Wybór formy załatwienia reklamacji, np. wymiana towaru na wolny od wad, naprawa lub zwrot pieniędzy należy do ZAMEL Sp. z o.o.
6. Terytorialny zasięg obowiązywania gwarancji: Rzeczpospolita Polska.
7. Gwarancja nie wyłącza, nie ogranicza, ani nie zawiesza uprawnień KUPUJĄCEGO wynikających z niezgodności towaru z umową.

pieczęć i podpis sprzedawcy, data sprzedaży

ZAMEL

ZAMEL sp. z o.o.
43-200 Pszczyna, ul. Zielona 27; tel.: (32) 210 46 65; fax: (32) 210 80 04
e-mail: marketing@zamel.pl, www.zamelcet.com

GNU-209 GONG ELEKTRONICZNY WESTMINSTER

Gong elektroniczny.

Przeznaczony do użytkowania w pomieszczeniach wyposażonych w instalację dzwonnową o napięciu 8-230V~.

Dźwięk: osiem tonów - dźwięk dzwonów londyńskiego opactwa Westminster.

Płynna regulacja głośności.

Głośność: ~76 dB.

Zasilanie układu grającego: 3 baterie R6 1,5V.

(8÷230)V~/(0,02VA÷1,15VA);IP20; 



PN-EN 60335-1

Masa netto wyrobu: 0,24 kg



Wzór zastrzeżony
© Zamel



Symbol oznaczający selektywne zbieranie sprzętu elektrycznego i elektronicznego. Zakaz umieszczania zużytego sprzętu z innymi odpadami.

Deklaracja zgodności znajduje się na stronie internetowej www.zamelcet.com