

DUO GNT-943

UWAGA:

- Zaleca się, aby montaż dzwonka dokonała osoba posiadająca stosowne kwalifikacje i uprawnienia.
- Instalacja powinna być wykonana przewodem o przekroju od 0,5 mm² do 2,5 mm² o napięciu izolacji min. 300/500 V i odpowiednim do warunków zastosowania typie.
- Dzwonek zasilany może być wyłącznie napięciem obniżonym do wartości 8V AC, przy zastosowaniu zewnętrznego transformatora 230/8V AC - np. typu TRM-8 prod. ZAMEL. Transformator należy nabyć oddzielnie - nie jest dołączony do dzwonka.
- Przewód fazowy instalacji dzwonekowej powinien być zabezpieczony przed skutkami zwarc i przeciążeń za pomocą wyłącznika nadmiaroprądowego lub bezpiecznika topikowego o odpowiednio dobranej charakterystyce i wartości prądu znamionowego.

INSTRUKCJA MONTAŻU:

1. Przed rozpoczęciem czynności łączeniowych, odłączyć napięcie zasilające instalację dzwonekową. Należy upewnić się za pomocą właściwego przyrządu pomiarowego, że w instalacji dzwonekowej panuje stan beznapięciowy.
 2. Zdjąć pokrywę dzwonka za pomocą wkrętaka płaskiego, podważając zaczep pokrywy.
 3. Ustalić miejsce montażu dzwonka na ścianie, wykonać dwa otwory, odpowiadające otworom montażowym w podstawie dzwonka. Należy zwrócić uwagę na pionowe ułożenie dzwonka (zaznaczone na podstawie).
 4. Osadzić w otworach kołki rozporowe.
 5. Wkręcić wkręt do osadzonego wcześniej górnego kołka rozporowego tak aby wystawał maksymalnie 5 mm.
 6. Przez okrągły otwór w podstawie dzwonka przełożyć przewody instalacji dzwonekowej.
 7. Zawiesić podstawę na wystającym, górnym wkręcie.
 8. Przymocować podstawę drugim wkrętem, wkręcając go do dolnego kołka rozporowego.
 9. Odizolować końce przewodów instalacji dzwonekowej: jedną parę na długości 10 mm, drugą parę na długości 15 mm.
 10. Podłączenie dzwonka elektronicznego: zamocować odizolowane końce przewodów (10 mm) w zaciskach „1” i „2” dokręcając wkręty mocujące.
 11. Podłączenie gongu elektromechanicznego: docisnąć dźwignie zaciskowe i wsunąć odizolowane końce przewodów (15 mm) w otwory zacisków „3” i „4” po czym zwinąć dźwignie. Należy sprawdzić poprawność zamocowania przewodów delikatnie je pociągając. W razie potrzeby czynność powtórzyć.
 12. Złożyć pokrywę dzwonka.
 13. Złączyć napięcie zasilające instalację dzwonekową.
 14. Sprawdzić działanie dzwonka przez naciśnięcie przycisku dzwonekowego w obu obwodach.
- Zawsze przed zdjęciem pokrywy dzwonka należy upewnić się, że w instalacji dzwonekowej występuje stan beznapięciowy!**

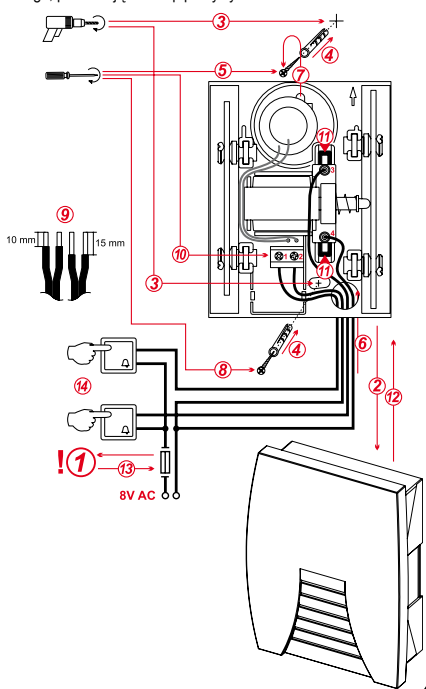

głośność ~68 dB / ~78 dB

dwa dźwięki do wyboru

łatwy montaż

karta gwarancyjna

producent udziela 24 miesięcznej gwarancji

1. ZAMEL sp. z o.o. udziela 24 - miesięcznej gwarancji na sprzedawane towary.
2. Gwarancją ZAMEL sp. z o.o. nie są objęte:
 - a) mechaniczne uszkodzenia powstałe w transporcie, załadunku/ rozładunku lub innych okolicznościach,
 - b) uszkodzenia powstałe na skutek wadliwie wykonanego montażu lub eksploatacji wyrobów ZAMEL sp. z o.o.,
 - c) uszkodzenia powstałe na skutek jakichkolwiek przeróbek dokonanych przez KUPUJĄCEGO lub osoby trzecie a odnoszących się do wyrobów będących przedmiotem sprzedaży lub urządzeń niezbędnych do prawidłowego funkcjonowania wyrobów będących przedmiotem sprzedaży,
 - d) uszkodzenia wynikające z działania siły wyższej lub innych zdarzeń losowych, za które ZAMEL sp. z o.o. nie ponosi odpowiedzialności
 - e) źródła zasilania (baterie), będące na wyposażeniu urządzenia w momencie jego sprzedaży (jeśli występują).
3. Wszelkie roszczenia z tytułu gwarancji KUPUJĄCY zgłosi w punkcie zakupu lub firmie ZAMEL sp. z o.o. na piśmie po ich stwierdzeniu.
4. ZAMEL sp. z o.o. zobowiązuje się do rozpatrywania reklamacji zgodnie z obowiązującymi przepisami prawa polskiego.
5. Wybór formy załatwienia reklamacji, np. wymiana towaru na wolny od wad, naprawa lub zwrot pieniędzy należy do ZAMEL sp. z o.o.
6. Terytorialny zasięg obowiązywania gwarancji: Rzeczpospolita Polska.
7. Gwarancja nie wylacza, nie ogranicza, ani nie zawieszka uprawnień KUPUJĄCEGO wynikających z niezgodności towaru z umową.

pieczęć i podpis sprzedawcy,
data sprzedaży

zamel

ZAMEL sp. z o.o.
43-200 Pszczyna, ul. Zielona 27, tel.: (32) 210 46 65; fax: (32) 210 80 04
e-mail: marketing@zamel.pl, www.zamelcet.com

DUO

GNT-943 GONG I DZWONEK W JEDNEJ OBUDOWIE

Połączenie dzwonka elektronicznego oraz gongu elektromechanicznego w jednej obudowie.

Możliwość wyboru dźwięku lub rozpoznania po dźwięku miejsca przyzywania (np. drzwi wejściowe lub furtka).

Dźwięk gongu elektromechanicznego:

- dwa tony BIM-BAM (głośność: ~78 dB).

Dźwięk dzwonka elektronicznego:

- dwa na przemian brzmiące tony (głośność: ~68 dB).

8V AC/390mA; IP20

8V AC/25mA; IP20

PN-EN 60335-1

Masa netto wyrobu: 0,29 kg



Symbol oznaczający selektywne zbieranie sprzętu elektrycznego i elektronicznego. Zakaz umieszczania zużytego sprzętu z innymi odpadami.

Wzór zastrzeżony
© Zamel

Deklaracja zgodności znajduje się na stronie internetowej www.zamelcet.com